

Systemskizze

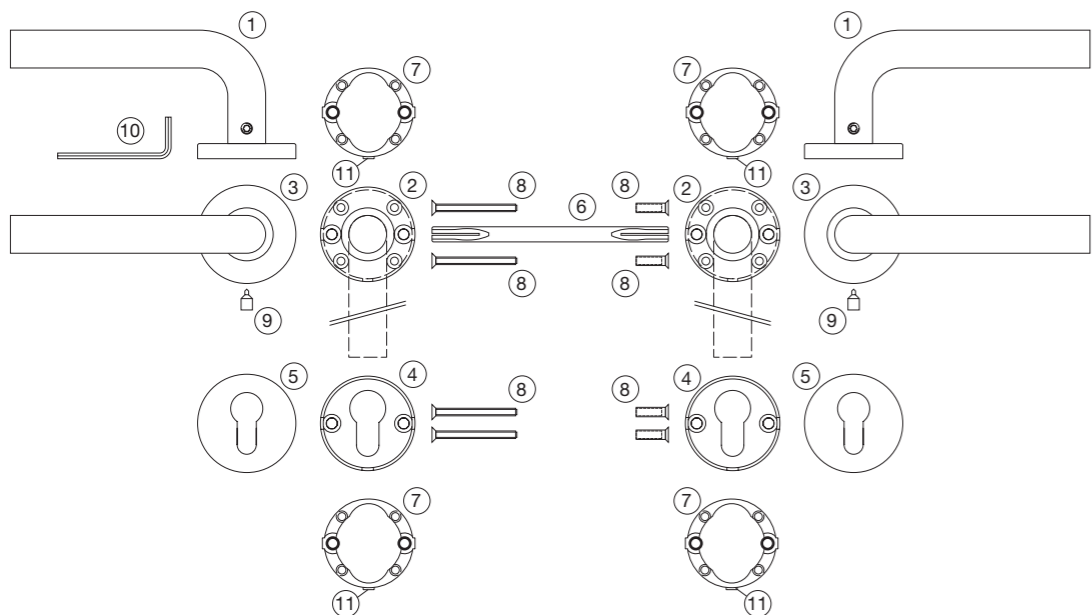

Kartoninhalt/Legende

Nr.	Menge	Bezeichnung
1	je 1	Drückerlochteil links bzw. rechts fest auf Drückerinnenrosetten
2		Drückerinnenrosette (Stahl)
3	1	Drückeraußenrosette (Edelstahl)
4	2	Schlüsselinnenrosette (Stahl)
5	2	Schlüsselaußenrosette (Edelstahl)
6	1	Drückerstift
7	4	Kunststoffadapter
8	4	Hülssenschrauben M4x45 mm
9	2	Madenschrauben M6
10	1	Inbusschlüssel 3 mm
11		Positioniernase

Türstärke, Drückerstiftlänge

Je nach Drückermodell wird serienmäßig derjenige Drückerstift mitgeliefert, der für Standard-Türstärken am besten geeignet ist. Die realisierbaren Türstärken sind jeweils auf dem Verpackungsetikett angedruckt. Wenn die Türstärke von dem auf dem Karton angegebenen zulässigen Maß für die Türstärke abweicht, müssen ein geeigneter Drückerstift und ggf. auch längere Befestigungsschrauben mitbestellt werden. Die verfügbaren Drückerstiftlängen sind in unserem GOLL-Beschlägekatlog abgebildet.

Montage

- Den Drückerstift (6) in das Türschloss einsetzen. Beachten Sie die korrekte Länge des Drückerstifts. Wenn die Türstärke von dem auf dem Karton angegebenen zulässigen Maß für die Türstärke abweicht, muss ein geeigneter Drückerstift bestellt werden.
- Die geeignete Bohrschablone abtrennen, über den Drückerstift (6) schieben und mit einer Wasserwaage senkrecht ausrichten.
- Die 4 Löcher ($\varnothing 7$ mm) für die Hülssenschrauben (8) auf beiden Seiten der Türe markieren.
- Die markierten Positionen mit einem $\varnothing 7$ mm Bohrer von beiden Seiten des Türblatts durchbohren. Dazu das Türschloss entfernen und nach dem Bohren wieder einbauen.
- Den Drückerstift (6) mittig einsetzen und jeweils einen Kunststoffadapter (7) in die $\varnothing 7$ mm Bohrungen einsetzen. Die Positioniernase (11) der Kunststoffadapter (7) muss dabei stets nach unten zeigen.
- Das erste Drückerlochteil (1) aufsetzen und den Drückerstift (6) mit der Madenschraube (9) und dem Inbusschlüssel (10) fixieren.
- Das zweite Drückerlochteil (1) aufsetzen und die beiden Drückerlochteile (1) mit den Hülssenschrauben (8) verbinden.
- Den Drückerstift (6) am zweiten Drückerlochteil (1) mit der Madenschraube (9) fixieren.
- Die Drückeraußenrosetten (3) mit dem Demontageschlitz nach unten ausrichten und auf die Drückerinnenrosetten (2) aufklippen.
- Die Kunststoffadapter (7) für die Schlüsselrosetten einsetzen, die Schlüsselinnenrosetten (4) darüberschieben und mit den Hülssenschrauben (8) verbinden. Die Positioniernase (11) der Kunststoffadapter (7) muss dabei stets nach unten zeigen.
- Die Schlüsselaußenrosetten (5) mit dem Demontageschlitz nach unten ausrichten und auf die Drückerinnenrosetten (4) aufklippen.

Bohrschablone - DIN PZ72

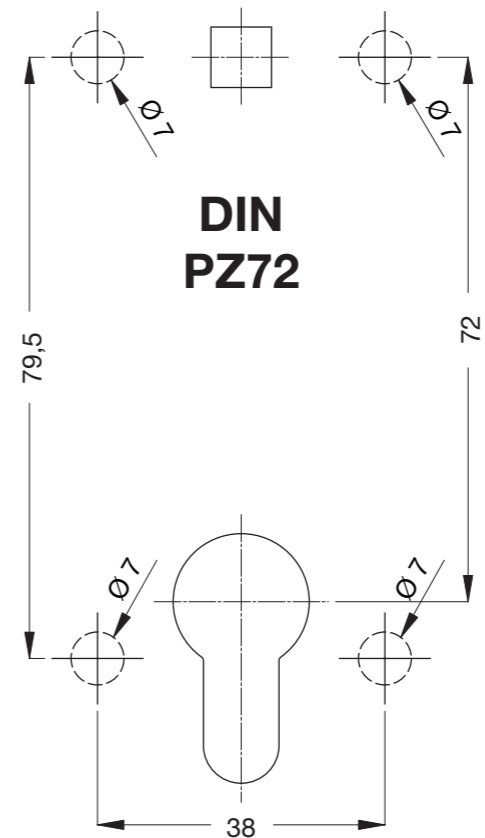

Bohrschablone - DIN PZ92

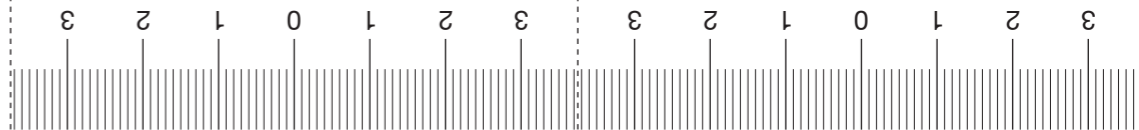
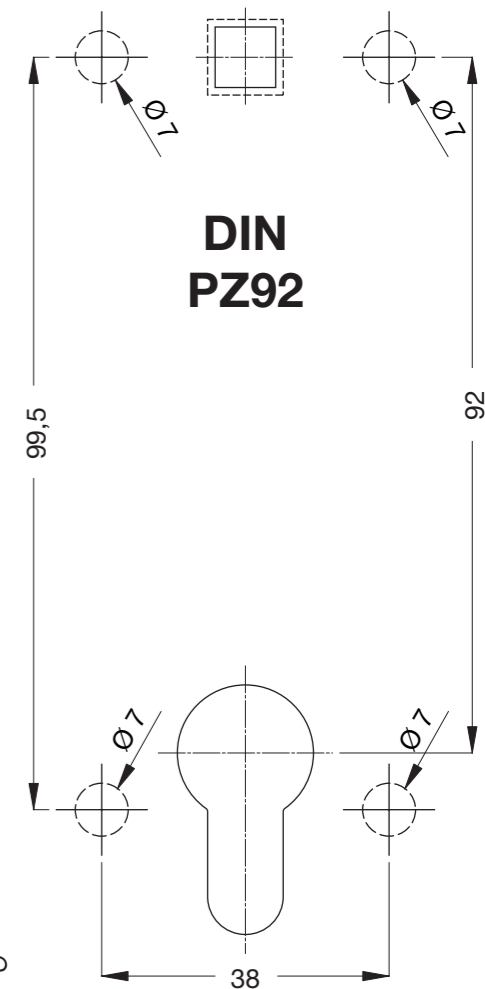

Montage - ÖNorm PZ88 bzw. BB90

Bohrschablone - CH-Norm RZ78

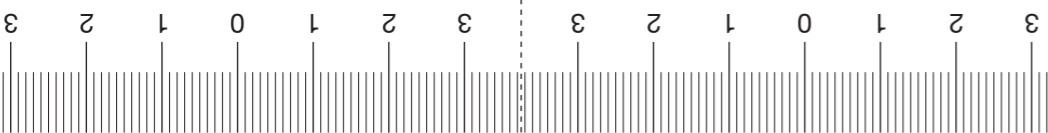
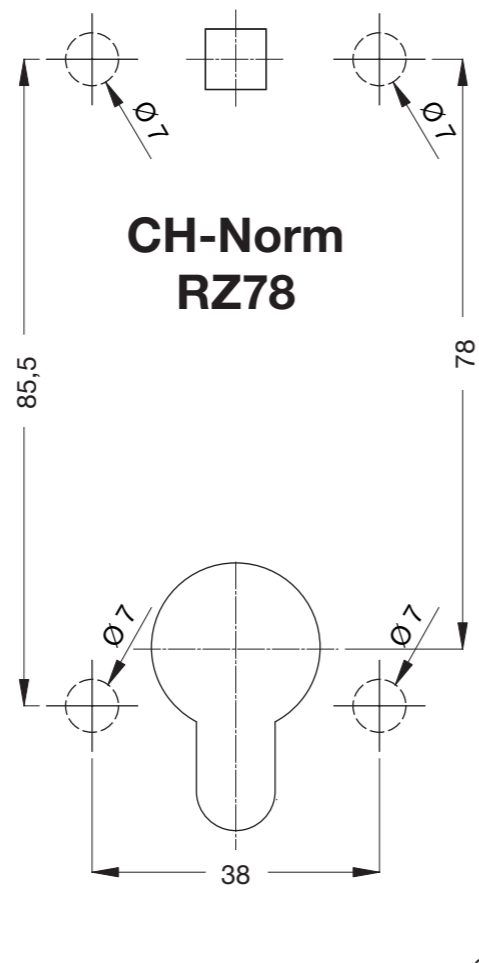

ÖNorm
PZ88

CH-Norm
RZ78

Niederlassungen

D HELMUT GOLL GmbH&Co
 Blaukreuzstraße 4
 D-88131 Lindau (B)
 Telefon: +49 / (0)8382 / 9609-0
 Telefax: +49 / (0)8382 / 975089
 E-Mail: vertrieb-de@helmutgoll.com

A HELMUT GOLL GmbH
 Mockenstraße 81
 A-6971 Hard
 Telefon: +43 / (0)5574 / 74177-0
 Telefax: +43 / (0)5574 / 74177-80
 E-Mail: vertrieb-at@helmutgoll.com

CH HELMUT GOLL AG
 Industriestrasse 29
 CH-9430 St. Margrethen
 Telefon: +41 / (0)71 7446630
 Telefax: +41 / (0)71 7446672
 E-Mail: vertrieb-ch@helmutgoll.com



Montageanleitung und Bohrschablone

für
Drückergarnituren
aus Edelstahl

www.helmutgoll.com

www.helmutgoll.com